

INSTRUÇÕES PARA ACOPLAR COM SEGURANÇA O TUBO COM A CONEXÃO EM SOLDA QUIMICA

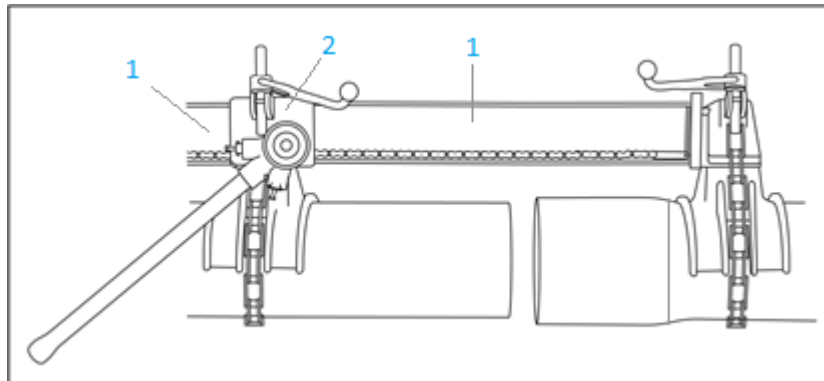

1 - TORNO ACOPLADOR P/PVC PPJ 04446 - 04446 – MARCA: REED

2 - MOLDURAS UNIVERSAIS PPJVS 04441 - 04441 – MARCA: REED

1. Alinhe as extremidades dos tubos para a instalação. Deixe espaço suficiente entre as extremidades para a aplicação de adesivo.
2. Selecione o tamanho adequado de sela para o tubo a ser unido. Anexe as selas à junta com os pinos fornecidos. (Empurre ou toque o pino até o fim.)
3. Coloque o encaixe no tubo com uma sela diretamente atrás da marcação. A outra sela deve ser colocada longe o suficiente da extremidade chanfrada para permitir que o tubo entre no encaixe até a profundidade necessária.
4. Enrole a corrente ao redor do tubo, solte os elos nos ganchos dos suportes e aperte as porcas de fixação com segurança.
5. Aplique o Adesivo e Primer estritamente de acordo com as instruções do fabricante.

NOTA: Em temperaturas elevadas, os fluidos empregados podem evaporar ou secar muito rapidamente. Portanto, uma vez aplicado, a adesão deve ser feita imediatamente ou um vínculo adequado não pode ser assegurado.